

MONI-5

DÖNERLİ KONVEKSİYONLU FIRIN ROTARY CONVECTION OVEN



HAZIRLANIYOR
PREPARING

HAZIR
READY

ARIZA
FAILURE

Yüksek verimli
fermantasyon
kabini
High efficiency
fermentation
cabinet

Ürüne özel program seçeneklerine
sahip dokunmatik ekran
Touch screen with product-specific
program options

**EŞİT ISI DAĞILIMI
VE YÜKSEK VERİMLİ
ÇALIŞMASI İLE DAR
MEKANLAR İÇİN
PROFESYONEL ÇÖZÜM**

PROFESSIONAL
SOLUTION FOR TIGHT
SPACES WITH EVEN
HEAT DISTRIBUTION
AND HIGH EFFICIENCY
OPERATION



TEKNİK RESİM / TECHNICAL DRAWING

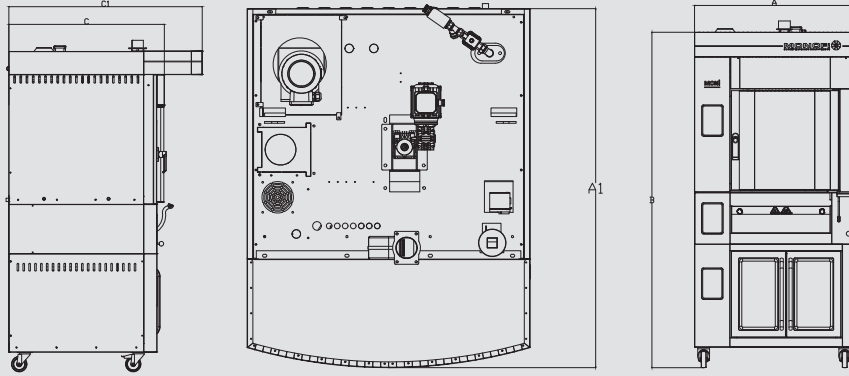

MODEL/MODEL	BİRİM UNIT	MONİ-E+ 5	MONİ-E+ 5+1
PIŞİRME ALANI / BAKING SURFACE	m ²	1,2	1,44
KONVEKSİYONLU PIŞİRME BÖLÜMÜ TEPSİ SAYISI / CONVECTIONAL BAKING SECTION NUMBERS OF TRAY	ADET	5	5 + 1
KONVEKSİYONLU PIŞİRME BÖLÜMÜ TEPSİ EBADI / CONVECTIONAL BAKING SECTION DIMENSIONS OF TRAY	mm	400 x 600	
TAŞ TABANLI PIŞİRME BÖLÜMÜ TAŞ EBADI / STONE BASED BAKING SECTION DIMENSIONS OF STONE	mm	-	400x600
GENİŞLİK / WIDTH - A	mm	995	
DERİNLİK / DEPTH/LENGTH - B	mm	1060	
YÜKSEKLİK / HEIGHT - C	mm	1740	2060
MAX. DERİNLİK / MAX. DEPTH/LENGTH - D	mm	1300	
TEPE YÜKSEKLİĞİ / PEAK HEIGHT - E	mm	1810	2130
DAVLUMBAZ ALTI MIN. ÇALIŞMA YÜKSEKLİĞİ / MIN OPERATION HEIGHT BELOW FUME HOOD - F	mm	1820	2140
MIN. TAVAN YÜKSEKLİĞİ / MIN. CEILING HEIGHT - G	mm	1990	2310
KONVEKSİYONLU PIŞİRME BÖLÜMÜ ELEKTRİK GÜCÜ / ELECTRICAL POWER FOR CONVECTIONAL HEATING	KW	13,3	13,3
TAŞ TABANLI PIŞİRME BÖLÜMÜ ELEKTRİK GÜCÜ / ELECTRICAL POWER FOR STONE BASED OVEN	KW	-	4,9
MAYALANDIRMA BÖLÜMÜ ELEKTRİK GÜCÜ / ELECTRICAL POWER FOR PROOFING ROOM	KW	3,5	
TOPLAM ELEKTRİK GÜCÜ / TOTAL ELECTRICAL POWER	KW	16,8	21,7
BUHAR TAHLİYE BACA ÇIKIŞ ÇAPI / THE DIAMETER OF THE STEAM EXHAUSTER CHIMNEY OUTLET	mm	Å~100	
ELEKTRİK BAĞLANTISI / ELECTRICAL CONNECTION		3P + N + PE	
ELEKTRİK BAĞLANTISI KABLOSU (P1:PIŞİRME / P2:ARA KAT / P3:MAYA ODASI) ELECTRIC CONNECTION CABLE (P1:BAKING / P2:INTERMEDIATE FLOOR / P3:FERMENTATION ROOM)		P1: 5 x 4 mm ² P2: 5 x 2,5 mm ² P3: 3 x 2,5 mm ²	P1: 5 x 4 mm ² P2: 5 x 2,5 mm ² P3: 3 x 2,5 mm ²
KONTROL SİSTEMİ / CONTROL SYSTEM		Dijital / Dokunmatik	
FIRIN AĞIRLIĞI / WEIGHT OF OVEN	kg	395	480
ENERJİ KAYNAKLARI / SOURCE OF ENERGY		Elektrik	