

## KONİK YUVARLAMA MAKİNASI CONICAL ROUNDER

# MHCM

TR

Yeni tasarlanan bu makine, kendi ekseninde dönen bir koni ile aşınmaya karşı mukavemetli spiral şeklindeki kanallardan oluşmaktadır. Kesilen hamurlar aşağıdan yukarıya dönerek çıkarken kanallar içerisinde mükemmel bir şekilde yuvarlak şekil almaktadır. Bu makinadaki unlama sistemi yeniden tasarlanmış ve sessiz çalışması sağlanmıştır. Bütün hareketli ve döner parçalar rulmanlıdır ve tekerlekleri sayesinde makine hareket edebilecek özelliktedir.

Opsiyonel:

1. Soğuk hava üfleme sistemi
2. Sıcak hava üfleme sistemi
3. Teflon kaplı kanallar ve konik

*This machine is designed with a rotating cone and adjustable spiral shaped corrosion resistant channels around it. The dough is perfectly rounded while moving from bottom to top in the channels. The machine is also equipped with a newly designed mechanical flour duster which does not produce any noise while working. All moving part has ball bearings and the machine is on wheels, so mobile. Optional:*

EN

1. Cold air blowing
2. Hot air blowing
3. Teflon coated channels and cone

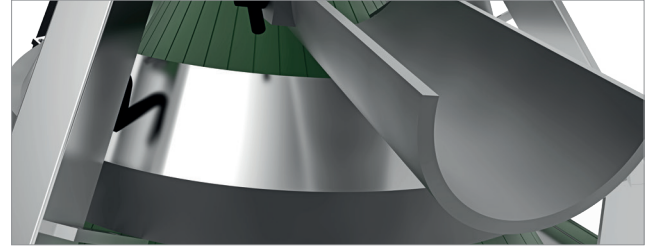
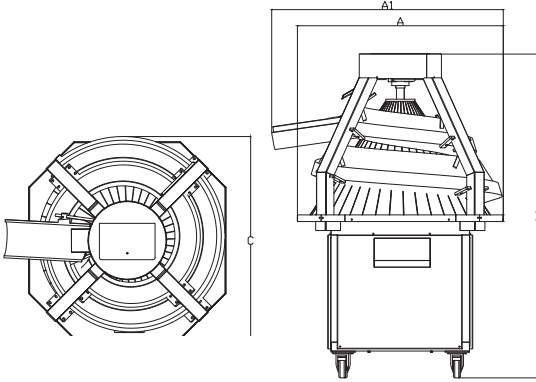

MODEL/MODEL	BİRİM UNIT	MHCM 60	MHCM 80	MHCM 110	MHCM 130
KAPASİTE/ CAPACITY	ADET / SAAT	1000-3000	1000-3000	1000-3000	1000-3000
YUVARLAMA ARALIĞI / DOUGH ROUNDING RANGE	gr	30-120	50-200	150-500	200-1000
HAMUR GİRİŞ YÜKSEKLİĞİ / HEIGHT OF DOUGH ENTRANCE	mm	860	860	860	860
HAMUR ÇIKIŞ YÜKSEKLİĞİ / HEIGHT OF DOUGH EXIT	mm	940	940	940	940
GENİŞLİK/ WIDTH (W)	mm	920	920	920	920
UZUNLUK / LENGTH (L)	mm	920	920	920	920
YÜKSEKLİK / HEIGHT (H)	mm	1500	1500	1500	1500
ELEKTRİK GÜCÜ /ELECTRIC POWER	KW	0,55	0,55	0,55	0,55
MAKİNE AĞIRLIĞI / WEIGHT OF MACHINE	kg	180	180	180	180